

# X Touch for Fuga

## 1 tangent

### Montering

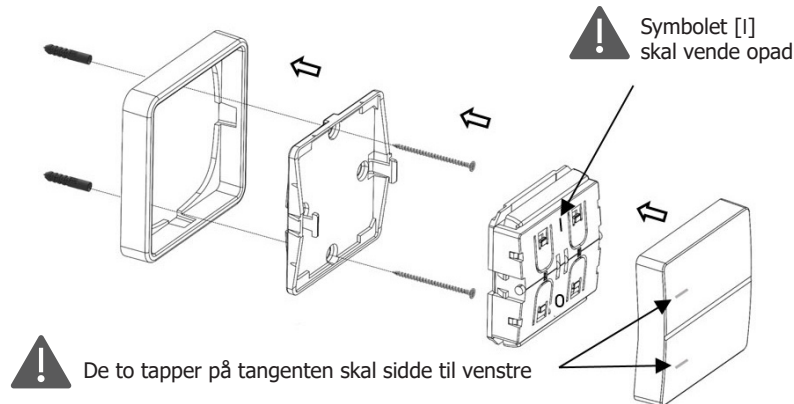

### Programmering



#### Step 1

Aktivér armaturets programmeringsmode via Philips field app MC. Læs mere om hvorledes dette gøres i manualen der følger med armaturet.



#### Step 2

Aktivér trykkets programmeringsmode ved at gøre følgende:

**2.A** Tryk og hold den nederste tast nede i (mere end 7 sekunder), slip derefter tasten.

**2.B** Tryk derefter kort på den nederste tast (mindre end 2 sekunder)

**2.C** Tryk igen på den nederste tast og hold den nede i mere end 7 sekunder. Trykket er nu i programmeringsmode. Hvis armaturet kvitterer med et blink er trykket indlært i armaturet - gå til Step 4.



#### Step 3

Hvis armaturet ikke kvitterede med et blink, gør følgende:

**3.A** Tryk kort på den nederste tast (mindre end 2 sekunder), gentag dette indtil armaturet kvitterer med et blink (op til 16 kanaler).

Når armaturet har kvitteret med et blink er trykket indlært i armaturet - gå til Step 4.



#### Step 4

Afslut programmeringen af trykket ved at trykke kort (mindre end 2 sekunder) på den øverste tast.

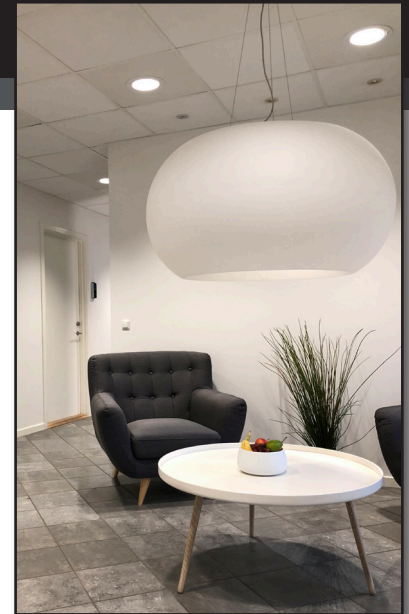

### Produkttabel

X Touch 1 Tangent	Art. nr.	XT.00123
X Touch 2 Tangent	Art. nr.	XT.00223



**X Light**  
Engvangen 7-9  
2680 Solrød strand-DK

Telefon: +45 56 67 11 00  
E-mail: info@xlight.dk

