

X Touch for Fuga 2 tangent

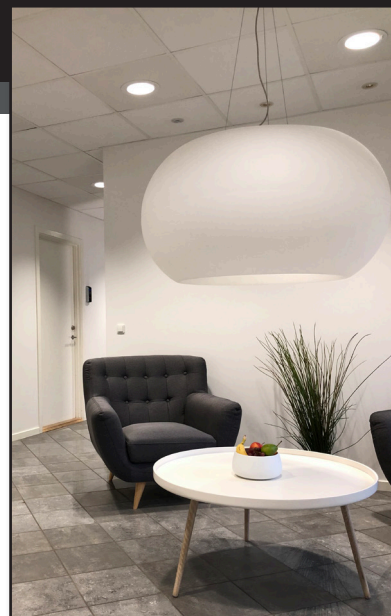

Montering

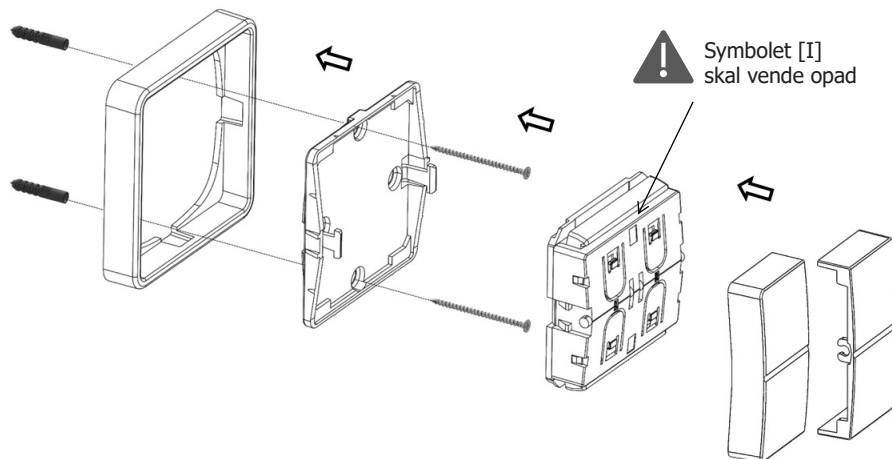

Programmering

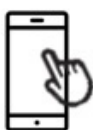

Step 1

Aktivér armaturets programmeringsmode via Philips Field Apps. Læs mere om hvorledes dette gøres i manualen der følger med armaturet.



Step 2

Aktivér trykkets programmeringsmode ved at gøre følgende:

2.A Tryk og hold den nederste tast til venstre nede i mere end 7 sekunder, slip derefter tasten.

2.B Tryk derefter kort på den samme tast (mindre end 2 sekunder)

2.C Tryk igen på den samme tast og hold den nede i mere end 7 sekunder. Trykket er nu i programmeringsmode. Hvis armaturet kvitterer med et blink er trykket indlært i armaturet - gå til Step 4.



Step 3

Hvis armaturet ikke kvitterede med et blink, gør følgende:

3.A Tryk kort på den nederste tast (mindre end 2 sekunder), gentag dette indtil armaturet kvitterer med et blink (op til 16 kanaler).

Når armaturet har kvitteret med et blink er trykket indlært i armaturet - gå til Step 4.



Step 4

Afslut programmeringen af trykket ved at trykke kort (mindre end 2 sekunder) på den øverste tast.

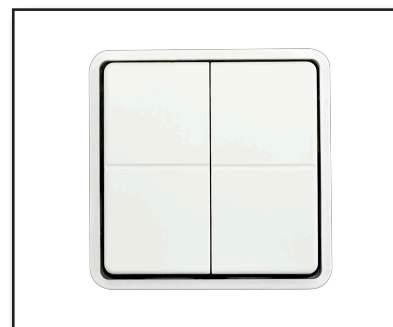

Produkttabel

X Touch 1 Tangent	Art. nr.	XT.00123
X Touch 2 Tangent	Art. nr.	XT.00223



X Light
Engvangen 7-9
2680 Solrød strand-DK

Telefon: +45 56 67 11 00
E-mail: info@xlight.dk

